

ACON

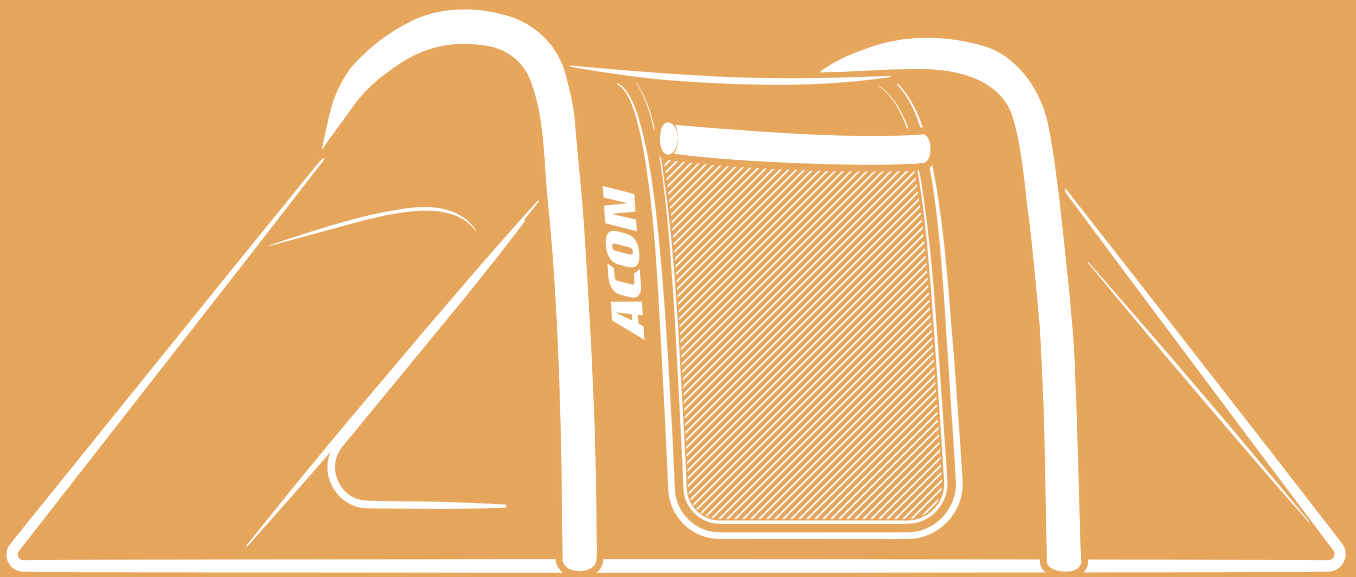

Trampoline Tent for Rectangular Trampolines | Teltta suorakaiteen muotoisille trampoliineille

ACON TRAMPOLINE TENT

EN User Manual & Assembly instructions: Read carefully prior to assembling the product.

FI Käyttäjän opas & Asennusohjeet: Lue huolella ennen tuotteen kokoonpanoa.

All rights reserved 2025. ACON Finland OY LTD.
All artworks and illustrations are owned by ACON Finland OY LTD.
Copying or reusing them are prohibited by law.

IMPORTANT INFORMATION

4

Read carefully prior to assembling and using the product. Keep for future reference.

TÄRKEÄÄ TIETOA

8

Lue huolella ennen tuotteen kokoonpanoa ja käyttöä. Säilytä myöhempää käyttöä varten.

ASSEMBLY INSTRUCTIONS

12

FI Asennusohjeet

ENGLISH

SUOMI



EN ACON Trampoline and accessories E-manuals & more can be downloaded by scanning the QR-code or straight from: www.acon-manuals.com

FI ACON Trampoliinien ja lisävarusteiden sähköiset käyttöohjeet löydät skannaamalla oheisen QR-koodin tai suoraan osoitteesta: www.acon-manuals.com



WARNINGS!

It is the responsibility of the owner to become familiar with the safety rules and to convey these rules to all users.

DO NOT install, or use the product if it is wet, dirty, damaged, or worn out.

DO NOT use alcohol or drugs when using the product.

Keep flame and other heat sources away from the product.

ACON is not liable for any injuries that may occur when using the product.

Use only approved spare parts and accessories from ACON with the product.

Any modifications made by the customer to the original product (e.g., the adding of an accessory) shall be carried out according to the instructions of the manufacturer.

Read and follow all rules specified on the warning labels that came with your product and accessories. If labels become lost or unreadable, please contact us for free replacements.

The product shall be assembled by an adult in accordance with the assembly instructions and thereafter checked before the first use.

The product should be used only as described in this manual. Misuse of this product can result in serious injury.

Read and follow all warnings and familiarize yourself with your trampoline and enclosure user manuals prior to installing any accessories.

DO NOT allow more than one person inside the trampoline enclosure. Use by more than one person at the same time can result in serious injury. This includes “one on-one” type games and any other games or activities where more than one person is on the trampoline at the same time.

DO NOT attach anything to the product, the trampoline, or the trampoline enclosure that is not a manufacturer-approved accessory.

DO NOT attempt or allow somersaults. Landing on the head or neck can cause serious injury or death, even when landing in the middle of the mat.

DO NOT install or use the product in strong wind conditions and secure the trampoline.

DO NOT install or use the product when the trampoline mat is wet.

DO NOT attempt to jump over the enclosure.

DO NOT step directly on the safety pad.

ONLY one user. Collision hazard.

WARNING! Maintain proper airflow in your trampoline tent at all times. Blocking ventilation can lead to hazardous conditions such as heat buildup or decreased oxygen levels inside the tent. Prioritize safety by ensuring adequate air circulation.

DO NOT use fuel burning devices or any kind of heaters in this tent at any time. This includes but is not limited to lanterns, heaters, stoves, candles, hibachis, and similar devices. These devices consume oxygen and release carbon monoxide, which could lead to serious injury and/or death when used in a tent.

Keep flame and heat sources away from the tent. It is not fireproof and will burn when subjected to continuous contact with a flame source.

DO NOT use the tent as protection against extreme weather conditions, such as electrical storms, high winds, and hail.

DO NOT use the trampoline without an enclosure or the safety pad, even when the tent is installed.

DO NOT use the trampoline as a jumping apparatus while the tent is installed.

DO NOT use the tent if the air tube is leaking.

DO NOT bring sharp objects into this tent.

NOT for children under 6 years old.

ONLY for domestic use.

ONLY for outdoor use.

CAUTION! Pinch point. Pay careful attention to hand position when connecting parts.

Choking hazard! Small parts. Keep away from children and pets.

Adult supervision required.

SAFETY INSTRUCTIONS

Preparation

Read all the manuals provided thoroughly and compare the content of your product shipment to the parts list to ensure that all parts are present. Assemble the product by completing all the steps in accordance with the assembly instructions. The product shall be assembled by an adult in accordance with the assembly instructions and thereafter checked before the first use. Use gloves to protect your hands from injury while assembling. Pay careful attention to your hand position when connecting and handling parts (**pinch point**).

Note: The owner and supervisor of the trampoline are responsible for making all users aware of the practices specified in the **trampoline user manual**.

Disassembling the product

When disassembling the product, follow the assembly instructions in reverse order. Use gloves to protect your hands.

Trampoline placement

Before installing the product, make sure that the following conditions are met:

- Above the trampoline there must be a minimum of 24 feet (7,3 m) clear space from ground level. Provide clearance for wires, tree limbs, and other obstacles.
- The trampoline should be on a level surface at least 6 feet (2 m) away from any structure such as walls, fences, vehicles, equipment, and other play areas.
- Maintain a clear space on all sides of the trampoline.
- The trampoline should not be installed over a hard surface such as concrete, asphalt or bricks nor in proximity to other conflicting installations (e.g., paddling pools, swings, slides, and climbing frames).
- Use the product in a well-lit area.
- Secure the trampoline and enclosure against unauthorized and unsupervised use.

Important Ventilation Notice

Ensure proper airflow inside the tent by keeping the door vents open and secured to the buttons at the top of the door. This is especially important when using the trampoline on the ground, as there is no natural ventilation through the trampoline mat.

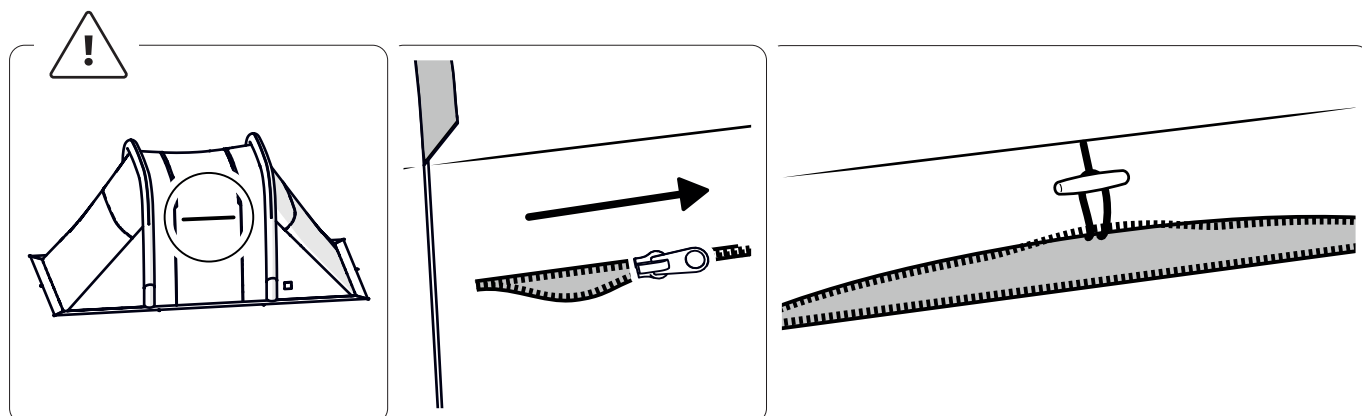

CARE & MAINTENANCE

General Product Inspection Instructions

Inspect and maintain the main components before each use and replace defective or missing parts. If the checks are not done, the product could become dangerous.

Check the following before each use:

- All joints (and any nuts and bolts) for tightness. Tighten if necessary.
- Inspect any spring loaded (pit pin) joints are still intact and cannot become dislodged during play.
- All sharp edges and their coverings. Replace when required.
- Ensure that any hook-and-loop or similar fasteners are closed correctly during use of the product.
- Check that the components are without defects.

The following conditions could represent potential hazards:

- Punctures, frays, tears, or holes in the materials.
- Deterioration in stitching or fabric of the components.
- Bent, broken, or missing components.
- Damaged, missing, misplaced, or insecurely attached parts.
- Sharp protrusions of any types on the parts.

Note that sunlight, rain, snow, and extreme temperature weaken these parts over time. If you find any of the issues, or anything else that you feel could cause harm to any user, the product should be disassembled, and use should be discontinued until the issues have been resolved.

Additional maintenance tips

- **WINDY CONDITIONS:** If you expect windy weather conditions, the product should be moved to a sheltered area and/or disassembled.
- **WINTER AND SNOW:** In certain countries during the winter season, heavy snow loads, and very low temperatures can potentially damage the product. It is recommended to store parts indoors.
- **STORAGE:** Indoor storage during off-season significantly extends the product's lifespan. Soft components should be stored at room temperature, away from moisture. Be sure to thoroughly dry them before storage to prevent mold growth.

Repairing the Air Tube

If the air tube has a hole caused by external force, it can be repaired with the patch sticker provided or purchased from ACON.

First, deflate both air tubes by turning the valve counterclockwise. Remove the damaged tube by reversing installation step 7. Unzip the black cover to reveal the transparent inner tube. If necessary, remove the valve to take out the inner tube completely.

- 1.** Clean and dry the damaged area thoroughly.
- 2.** Remove the backing from the patch sticker and press it firmly over the hole, ensuring a tight seal against the air tube surface.
- 3.** Let the patch set for 4 hours. Then, carefully reinsert the inner tube into the outer cover without twisting, reattach the valve if removed, and zip the cover, ensuring the inner tube isn't caught. Test for leaks before reassembling the tent.

WARRANTY POLICY

At ACON, we strive to inspire people of all ages to exercise, play sports, and enjoy outdoor activities. We believe that our high-quality products and excellent customer service form a great springboard for it.

The products we sell are warranted against manufacturing defects in materials and workmanship under normal residential use and usage conditions by the original end user/customer. The warranty period starts from the shipping date, and detailed information about the length of warranty periods for specific products is provided on the product information pages on ACON websites.

While the warranty covers manufacturing defects in materials and workmanship, it does not cover damages caused by:

- Wind, lightning, flooding, natural disasters, or any other weather-related events;
- Accidental or purposeful burns, cuts, punctures, snags or other vandalism;
- Abuse, misuse, and improper or abnormal usage;
- Failure to follow directions, improper installation, improper maintenance, installation or use of incompatible accessories or parts, alteration, or attachment to equipment other than ACON's products that are intended for use with the product;
- Commercial or rental use;
- Any other cause not arising from defects in material or workmanship.

Normal wear & tear and weathering is to be expected, and as such cosmetic issues such as fading and UV deterioration, surface rust and scratches, and other issues such as normal stretching of materials over time are not manufacturing defects in materials.

In the case of a warranty claim, we will repair or replace damaged part(s) or component(s) which suffered from a manufacturing defect. At our request, all damaged or broken parts must be returned to us by the customer prior to replacement or repair - with proof of purchase. The warranty does not cover any installation costs of the replaced product/part. The original warranty period remains unchanged after the warranty replacement.

ACON IS **NOT** RESPONSIBLE OR LIABLE FOR INDIRECT, SPECIAL OR CONSEQUENTIAL DAMAGES ARISING OUT OF OR IN CONNECTION WITH THE USE OR PERFORMANCE OF THE PRODUCT OR OTHER DAMAGES WITH RESPECT TO ANY ECONOMIC LOSS, LOSS OF PROPERTY, LOSS OF REVENUE OR PROFITS, LOSS OF ENJOYMENT OR USE, COST OF REMOVAL, INSTALLATION OR OTHER CONSEQUENTIAL DAMAGES, AS ALLOWED IN ACCORDANCE WITH STATE LAWS.

Customer satisfaction is very important to us. Please contact us with any questions you may have regarding the warranty!



VAROITUKSET!

Tuotteen ostajan vastuulla on tutustua kaikkiin tämän käyttöohjekirjan tietoihin ja ohjeisiin ja välittää nämä tiedot kaikille käyttäjille.

ÄLÄ asenna tai käytä tuotetta, jos se on märkä, likainen, rikki tai kulunut.

ÄLÄ käytä alkoholia tai huumeaineita, kun käytät tätä tuotetta.

Pidä tuli ja muut lämmönlähteet kaukana tuotteesta.

ACON ei ole vastuussa tuotteen käytön yhteydessä mahdollisesti tapahtuvista loukkaantumisista.

Käytä vain valmistajan (ACON) hyväksymiä varaosia ja lisävarusteita.

Kaikki alkuperäiseen tuotteeseen tehtävät muutokset (esim. lisävarusteen lisääminen) on tehtävä valmistajan ohjeiden mukaisesti.

Lue ja noudata kaikkia tuotteessa ja lisävarusteissa olevien varoitusmerkkien sääntöjä. Jos nämä merkit ovat hävinneet tai kuluneet, pyydä uusia asiakaspalvelustamme.

Aikuisen on koottava tämä tuote kokoamisohjeiden mukaisesti ja tarkastettava se ennen ensimmäistä käyttökertaa.

Tuotetta tulee käyttää vain tässä käyttöohjeessa kuvatulla tavalla. Tämän tuotteen väärinkäyttö voi aiheuttaa vakavia vammoja.

Lue ja noudata kaikkia varoituksia. Tutustu trampoliinisi ja turvaverkkosi käyttöohjeisiin ennen lisävarusteiden asentamista.

VAIN yksi käyttäjä kerrallaan trampoliinin turvaverkon sisäpuolella. Useamman kuin yhden käyttäjän oleminen turvaverkon sisäpuolella voi johtaa vakavaan loukkaantumiseen. Tämä koskee myös kaikenlaisia pelejä tai aktiviteetteja, jossa trampoliinilla on enemmän kuin yksi käyttäjä kerrallaan.

ÄLÄ yritä tai salli voltteja. Alastulo päälleen tai niskoilleen voi aiheuttaa vakavia vammoja tai kuoleman, vaikka laskeutuisi keskelle mattoa.

ÄLÄ asenna tai käytä tuotetta kovalla tuulella, vaan kiinnitä trampoliini.

ÄLÄ kiinnitä tähän tuotteeseen, trampoliiniin tai trampoliinin turvaverkkoon mitään, mikä ei ole valmistajan hyväksymä lisävaruste tai varaosa.

ÄLÄ asenna tai käytä tuotetta, kun trampoliinin matto on märkä.

ÄLÄ yritä hypätä turvaverkon yli.

ÄLÄ astu suoraan trampoliinin reunapehmusteen päälle.

VAIN yksi käyttäjä kerrallaan. Törmäysvaara!

VAROITUS! Varmista telttaan aina kunnollinen ilmanvaihto. Ilmanvaihdon estäminen voi johtaa vaarallisiin olosuhteisiin, kuten lämpötilan kohoamiseen tai happipitoisuuden laskuun teltassa. Aseta turvallisuus etusijalle varmistamalla riittävä ilmanvaihto.

ÄLÄ käytä polttoainetta polttavia laitteita tai minkäänlaisia lämmittimiä tässä teltassa missään tilanteessa. Tämä koskee muun muassa lyhtyjä, lämmittimiä, uuneja, kynttilöitä ja vastaavia laitteita. Nämä laitteet kuluttavat happea ja vapauttavat hiilimonoksidia, joka voi johtaa vakaviin vammoihin ja/tai kuolemaan teltassa käytettynä.

Pidä tuli ja lämmönlähteet kaukana teltasta. Teltta ei ole tulenkestävä ja se palaa, jos se joutuu jatkuvaan kosketukseen tulenlähteen kanssa.

ÄLÄ käytä telttaa suojana äärimmäisiltä sääolosuhteilta, kuten ukkosmyrskyiltä, kovalta tuulelta ja raekuuroilta.

ÄLÄ käytä trampoliinia ilman turvaverkkoa tai reunapehmustetta, vaikka telta olisi asennettu.

ÄLÄ hypi trampoliinilla, kun telta on asennettu.

ÄLÄ käytä telttaa, jos sen ilmaputki vuotaa.

ÄLÄ tuo telttaan teräviä esineitä.

EI alle 6-vuotiaille lapsille.

VAIN yksityiseen käyttöön.

VAIN ulkokäyttöön.

HUOMIO! Puristuskohta. Kiinnitä huomiota käsiesi sijaintiin, kun liität osia ja käsittelet jousia.

Tukehtumisvaara! Sisältää pieniä osia. Pidä poissa lasten ja lemmikkien ulottuvilta.

Aikuisen on valvottava tuotteen käyttöä.

TURVALLISUUSOHJEITA

Valmistelu

Lue kaikki toimitetut käyttöohjeet huolellisesti ja vertaa tuotetoimituksen sisältöä osaluetteloon varmistaaksesi, että kaikki osat ovat mukana. Kokoa tuote suorittamalla kaikki vaiheet asennusohjeiden mukaisesti. Aikuisen on koottava tuote asennusohjeiden mukaisesti ja tarkistettava se ennen ensimmäistä käyttökertaa. Käytä käsineitä suojataksesi kätesi asennuksen aikana. Kiinnitä huomiota käsiesi sijaintiin, kun yhdistät ja käsittelet osia (**puristuskohta**).

Huomautus: Trampoliinin omistajan ja valvojan vastuulla on tutustua kaikkiin trampoliinin käyttäjän oppaan ohjeisiin ja välittää nämä tiedot kaikille käyttäjille.

Tuotteen purkaminen

Pura tuote suorittamalla asennusohjeen vaiheet päinvastaisessa järjestyksessä. Käytä käsineitä suojataksesi kätesi purkamisen aikana.

Trampoliinin sijoitus

Varmista ennen tuotteen asentamista, että seuraavat kohdat täyttyvät:

- Trampoliinin yläpuolella on maantasosta vähintään 7,3 m vapaata tilaa. Varmista, että yläpuolella ei ole johtoja, puiden oksia tai mitään muita mahdollisia esteitä.
- Trampoliini on tasaisella pinnalla vähintään 2 metrin etäisyydellä kaikista rakenteista, kuten seinistä, aidoista, ajoneuvoista, laitteista ja muista leikkialueista.
- Pidä trampoliinia ympäröivä tila vapaana esineistä.
- Trampoliini ei saa olla betonin, asfaltin tai muun kovan alustan päällä tai muiden rakennelmien (esim. kahluualtaan, keinun, liukumäen, kiipeilytelineen) lähellä.
- Käytä tuotetta vain hyvin valaistulla alueella.
- Suojaa trampoliini luvattomalta ja valvomattomalta käytöltä.

Tärkeä ilmankiertoa koskeva huomautus

Varmista aina kunnollinen ilmankierto teltan sisällä pitämällä ovien ilmanvaihtoaukot avattuina ja kiinnitettyinä oven yläreunassa oleviin nappeihin. Tämä on erityisen tärkeää silloin, kun trampoliinia käytetään maassa, eikä trampoliinimaton läpi ole luonnollista ilmanvaihtoa.

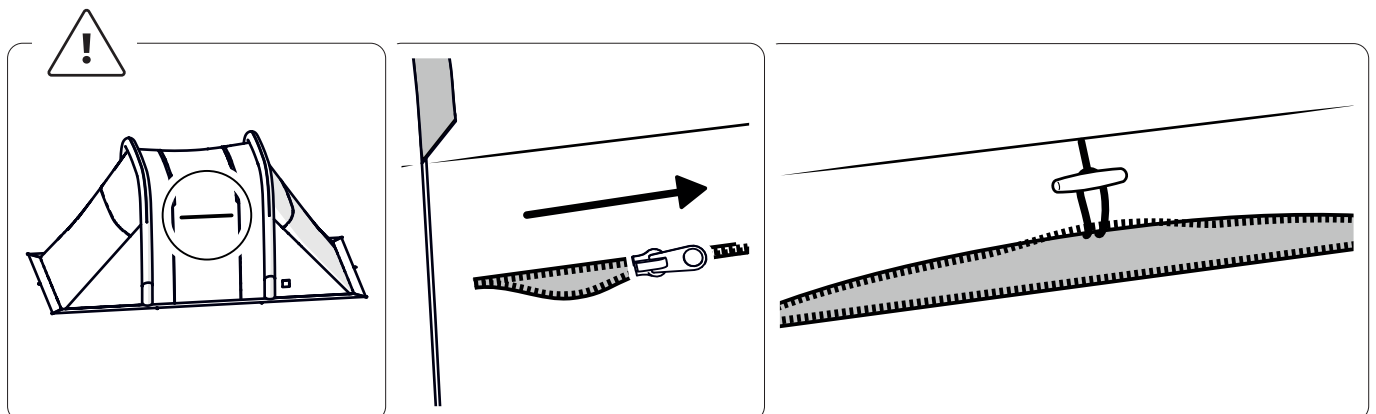

HOITO & HUOLTO

Yleiset tuotteen tarkastusohjeet

Tarkista ja huolla tuotteen pääkomponentit ennen jokaista käyttökertaa ja vaihda vialliset tai puuttuvat osat. Jos tarkastuksia ei tehdä, tuotteesta voi tulla vaarallinen.

Tarkista ennen jokaista käyttökertaa:

- Kaikkien liitosten (ja mahdollisten pulttien ja muttereiden) kireys. Kiristä tarvittaessa.
- Mahdollisten jousikuormitteisten liitosten kiinnitys. Varmista, etteivät ne irtoa leikin aikana.
- Terävien reunojen suojukset. Korvaa rikkoontuneet uusilla.
- Tarranauhojen tai vastaavien kunnollinen kiinnitys, jotta ne eivät voi aueta tuotteen käytön aikana.
- Kaikkien tuotteen osien eheys.

Seuraavat tekijät voivat aiheuttaa mahdollisia vaaroja:

- Reiät, purkaumat, repeämät tai kulumat materiaaleissa.
- Heikentyneet ompeleet tai kangasosat.
- Taipuneet, rikkoontuneet tai puuttuvat osat.
- Vaurioituneet, puuttuvat, väärin sijoitetut tai turvattomasti kiinnitetyt osat.
- Minkä tahansa tyyppiset terävät ulkonemat tuotteen osissa.

Huomaa, että auringonvalo, sade, lumi ja äärimmäiset lämpötilat heikentävät näitä osia ajan myötä. Jos havaitset jotain näistä ongelmista tai jotain muuta, jonka uskot voivan aiheuttaa vahinkoa käyttäjälle, tuote on purettava ja sen käyttö on lopetettava, kunnes ongelmat on ratkaistu.

Muita hoito- ja huoltovinkkejä

- TUULISET OLOSUHTEET: Jos odotettavissa on tuulisia sääolosuhteita, tuote on siirrettävä suojaisaan paikkaan ja/tai purettava.
- TALVI JA LUMI: Tietyissä maissa talvikaudella raskaat lumikuormat ja erittäin alhaiset lämpötilat voivat mahdollisesti vahingoittaa tuotetta. On suositeltavaa säilyttää osia sisätiloissa.
- SÄILYTYS: Sisävarastointi sesongin ulkopuolella pidentää tuotteen käyttöikää merkittävästi. Pehmeät osat on säilytettävä huoneenlämmössä, kosteudelta suojassa. Muista kuivata ne huolellisesti ennen varastointia homeen kasvun estämiseksi.

Ilmaputken paikkaaminen

Mikäli ilmaputkeen on syntynyt ulkoisen voiman aiheuttama reikä, voidaan se paikata ACONilta hankituilla, tai teltan mukana toimitetuilla paikkatarralla seuraavan ohjeen mukaan:

Tyhjennä ensin molemmat ilmaputket kiertämällä venttiilin runko-osaa vastapäivään. Poista paikattava ilmaputki teltan kujasta (asennusvaihe 7 päinvastaisessa järjestyksessä). Avaa ilmaputken mustan ulkovuoren vetoketju varovasti, jotta saat läpinäkyvän sisäputken esille. Voit joutua poistamaan venttiilin, jos joudut ottamaan koko sisäputken pois ulkovuorestaan.

1. Puhdista ja kuivaa paikattava kohta huolellisesti.
2. Irrota paikkatarran taustapaperi ja liimaa tarra reiän päälle tiiviisti kiinni ilmaputkeen pintaa vasten.
3. Anna paikan asettua 4 tuntia. Aseta sitten sisäputki huolellisesti takaisin ulkovuoreensa (ei saa mennä kierteelle). Kiinnitä venttiili, jos irrotit sen aikaisemmin. Sulje ulkovuoren vetoketju varovasti niin, ettei sisäputki jää väliin. Testaa putken ilmanpitävyys, ennen teltan kasaamista.

TAKUUEHDOT

Tavoitteemme on innostaa kaikenikäisiä ihmisiä liikuntaan, urheiluun ja ulkoiluun. Uskomme, että korkealaatuiset tuotteemme yhdessä loistavan asiakaspalvelun kanssa, luovat tähän erinomaiset edellytykset.

Tuotteemme ovat varustettu takuulla, joka kattaa valmistus- ja materiaalivirheet, jotka ilmenevät tuotteen normaaleissa käyttöolosuhteissa loppukäyttäjällä. Takuu-aika alkaa tuotteen toimituspäivästä ja yksityiskohtaiset tiedot ja takuuajat kullekin tuotteelle löytyvät ACONin nettisivuilta.

Takuu kattaa materiaali- ja valmistusvirheet. Se ei kata vaurioita, jotka aiheutuvat seuraavista olosuhteista:

- Tuuli, ukonilma, tulva, luonnonkatastrofi, tai muu sääilmiö;
- Tahattomat tai tarkoitukselliset palovauriot, viillot, lävistyksiset tai muu ilkivalta;
- Väärinkäyttö, väärä tai epänormaali käyttö;
- Ohjeiden noudattamatta jättäminen, virheellinen asennus, virheellinen huolto, yhteensopimattomien ja/tai muiden kuin ACONin lisävarusteiden tai osien käyttö, tuotteen muokkaaminen;
- Julkinen- tai vuokratkäyttö
- Mikä tahansa muu syy, joka ei johdu materiaali- tai valmistusvirheestä.

Normaali kuluminen ja haalistuminen on odotettavaa. Kosmeettiset haitat kuten haalistuminen, UV-värjäytymät, pintaruoste, naarmut ja muut ominaisuudet, kuten normaali materiaalien venyminen / löystyminen ajan saatossa eivät ole virheitä materiaalissa tai valmistuksessa.

Takuuvaateen yhteydessä korjaamme tai vaihdamme valmistusvirheen vuoksi rikkoutuneet osat tai komponentit. Kaikki vialliset osat tulee palauttaa meille ostotodistuksen kanssa. Takuu ei kata takuuvaihdetun tuotteen/osan mahdollisia asennuskustannuksia. Alkuperäinen takuu-aika säilyy ennallaan takuuvaihdon jälkeen.

ACON **EI** OLE VASTUUSSA EPÄSUORISTA, ERITYISISTÄ TAI VÄLILLISISTÄ VAHINGOISTA, JOTKA AIHEUTUVAT TUOTTEEN KÄYTÖSTÄ TAI LIITTYVÄT SIIHEN. EIKÄ MUISTA VAHINGOISTA, JOTKA LIITTYVÄT TALOUDELLISIIN TAPPIOIHIN, OMAISUUDEN MENETYKSEEN, TULOJEN TAI VOITTOJEN MENETYKSEEN, POISTAMISEEN, ASENNUKSEN KUSTANNUKSIIN TAI MUIHIN VÄLILLISIIN VAHINKOIHIN.

Asiakastyytyväisyys on meille erittäin tärkeää. Ota yhteyttä, jos sinulla on kysyttävää takuusta!

PARTS LIST

EN This is a parts list for your product. If any of the parts are missing, please contact ACON customer support.

FI Ohessa tuotteesi osaluettelo. Jos jokin osa puuttuu, ota yhteys ACON asiakaspalveluun.

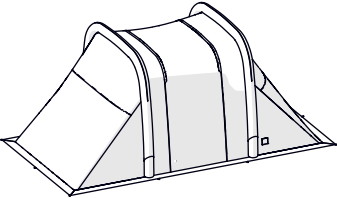
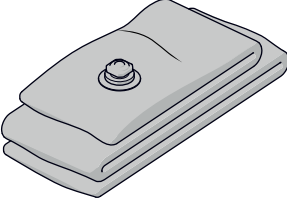
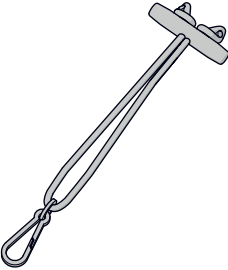
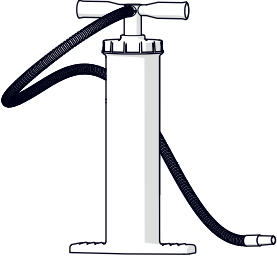
			
30742 x1	30772 x2	30965 x10	x1
Tent Fabric Telttakangas	Air Tube Ilmaputki	Bungee Cord Kiinnityslenkki	Air Pump Pumppu

This page is intentionally left blank.

1

EN Before setting up the tent, it is recommended to remove the trampoline's safety pad and safety net. Alternatively, if the trampoline model allows, the safety net can be moved aside by securing it higher on the poles.

Note: These instructions show the installation on ACON HD trampoline, but they can also be applied to the ACON X and other compatible trampoline models.

FI Ennen teltan asentamista, on suositeltavaa poistaa trampoliinin reunapehmuste ja turvaverkko. Vaihtoehtoisesti turvaverkon voi siirtää sivuun kiinnittämällä sen tolppiin ylempää, jos trampoliinimalli sen sallii.

Huom.: Tässä ohjeessa esiintyy ACON HD trampoliini, mutta ohjeita voidaan soveltaa asennettaessa telttaa myös ACON X:ään ja muihin yhteensopiviin trampoliineihin.

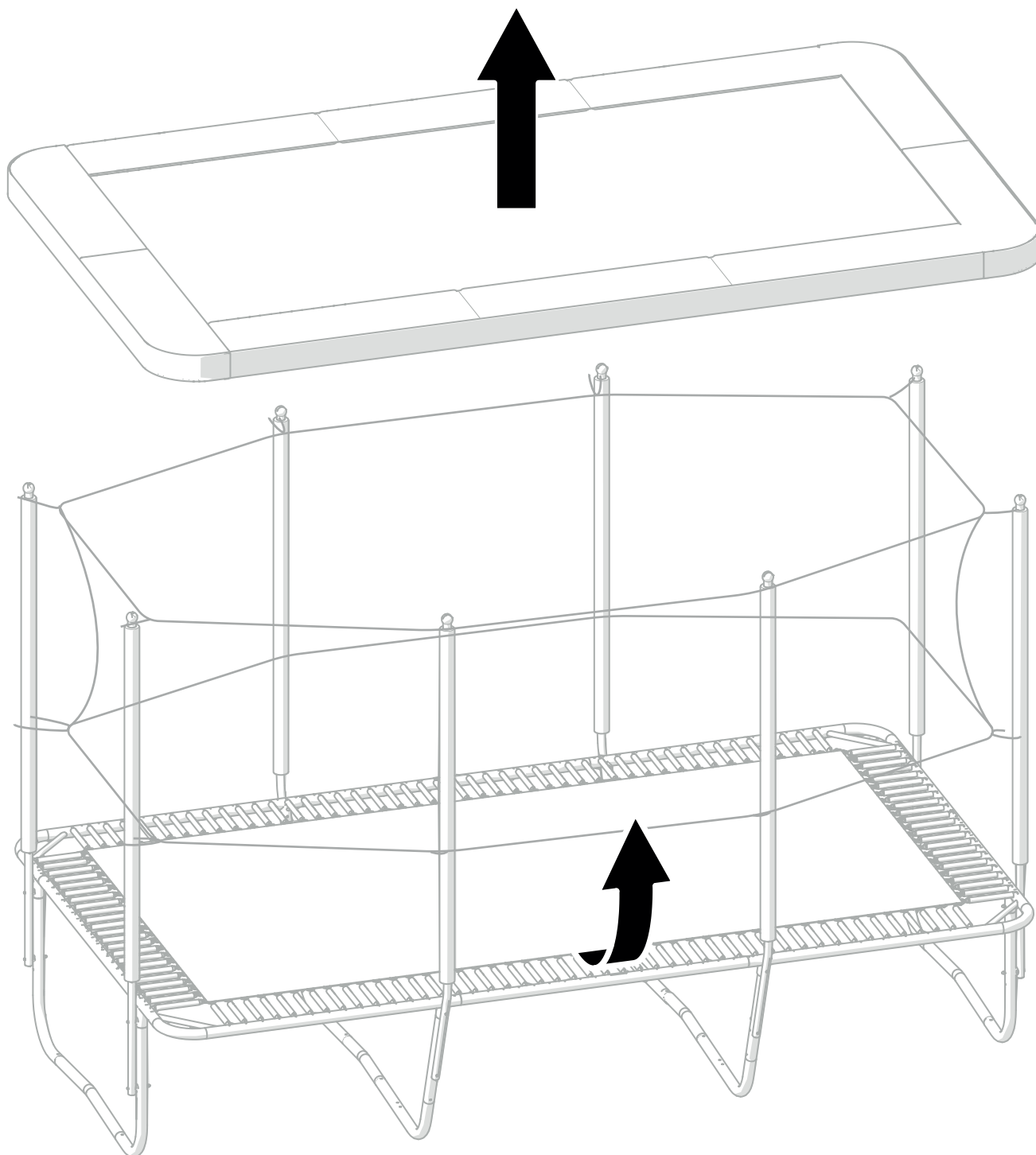

2 **EN** Unroll the tent fabric and place it over the trampoline with the outside of the fabric facing up (ACON logos visible). Ensure there are no sharp objects or edges on the surface. Align the tent corners with the mat corners, and stretch the tent's sleeves as flat and straight as possible.

! **Note:** When installing on an ACON X, make sure the tent corner door lines up with the trampoline's entrance.

FI Rullaa telttakangas auki, ja asettele se trampoliinin päälle kankaan ulkopuoli ylöspäin (ACON logot näkyvissä). Varmista, ettei alustalla ole teräviä esineitä tai kulmia. Kohdista teltan nurkat maton nurkkien kanssa ja asettele teltan kaarevat kujat mahdollisimman tasaiseksi ja suoraksi.

! **Huom.:** Asentaessasi ACON X:ään, varmista, että teltan nurkkaovi tulee trampoliinin sisäänkäynnin kohdalle.

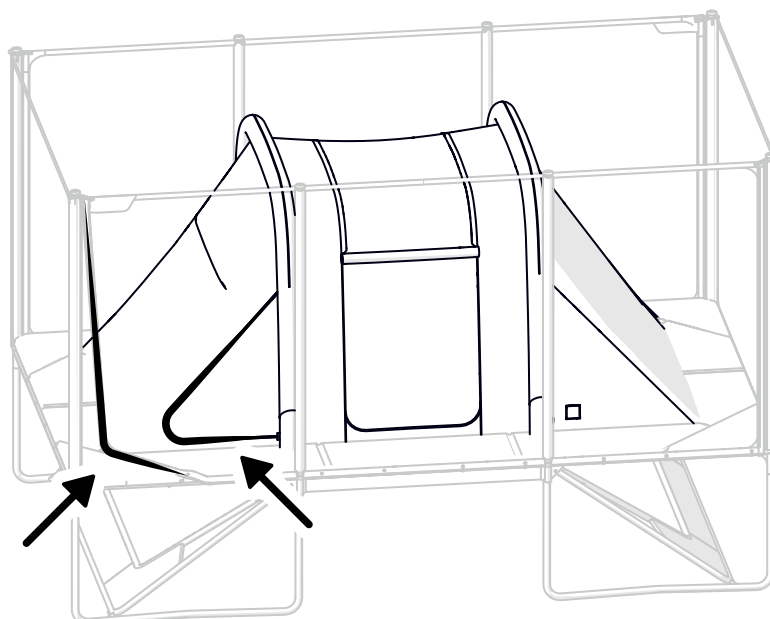
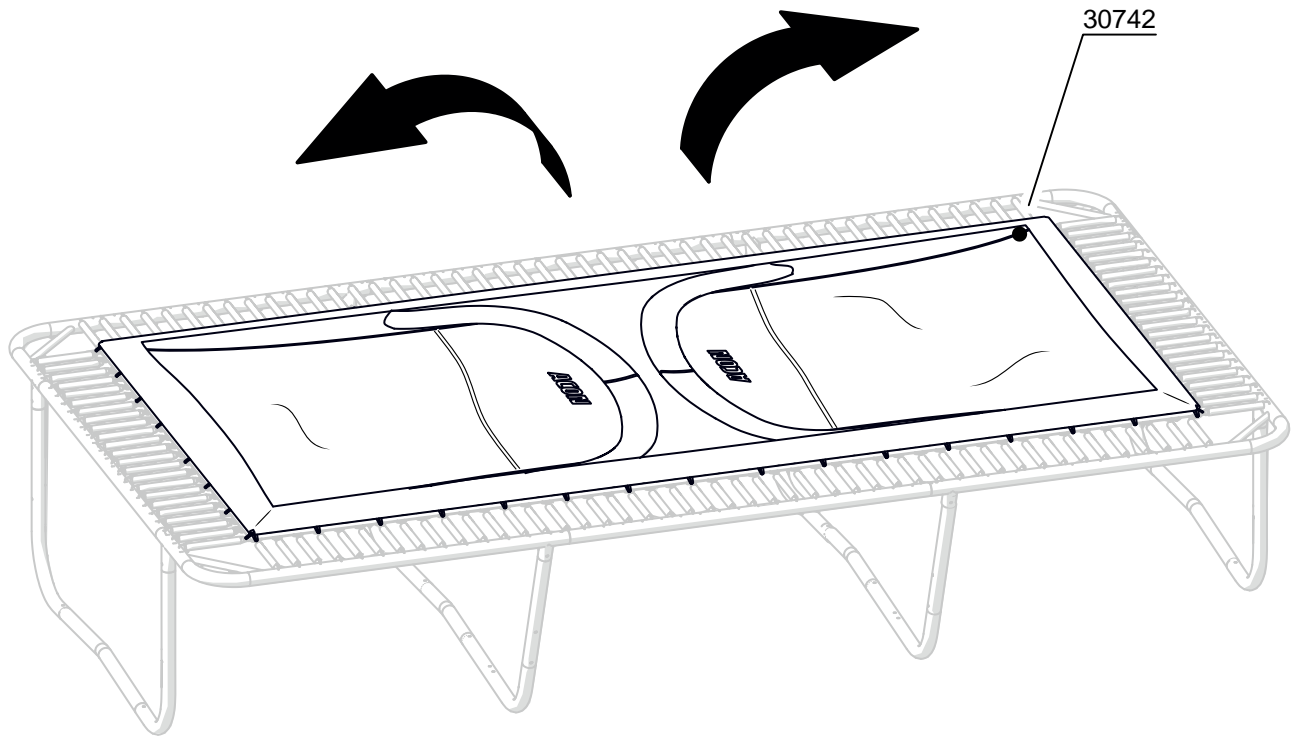

3

EN Attach the tent corners to the trampoline by threading the pre-installed bungee cords at the bottom of the tent through the outermost spring loops on the trampoline mat. Wrap the bungee cord around the frame and secure it with its plastic hook.

Note: If your trampoline has a shared spring loop for both corner springs (e.g., ACON X), use it for both of the tent's corner loops as well.

FI Kiinnitä teltan nurkat trampoliiniin pujottamalla teltan alareunaan esiasennetut kiinnityslenkit maton reunimmaisten jousilenkkien läpi trampoliinin matossa. Kierrä kiinnityslenkki rungon ympäri ja kiinnitä sen muovikoukku itseensä.

Huom.: Mikäli trampoliinissasi on yksi yhteinen jousilenkki molemmille nurkkajousille (esim. ACON X), käytä sitä myös molemmille teltan nurkkalenoille.

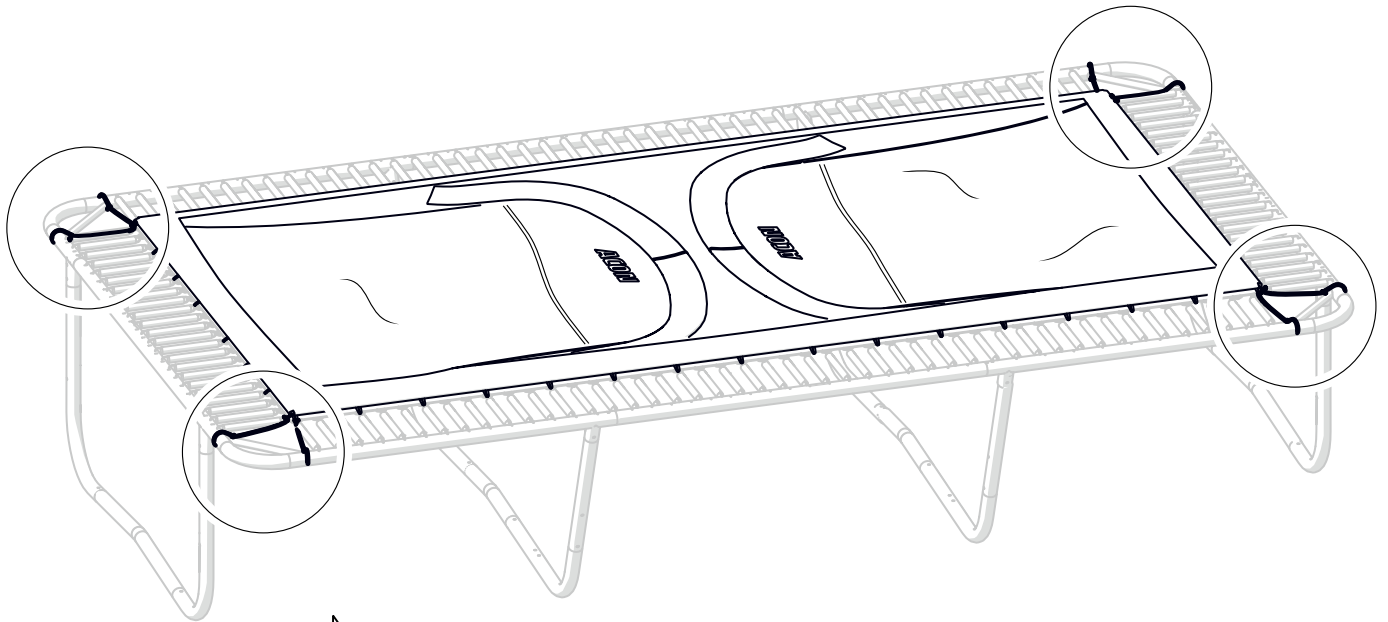

8X

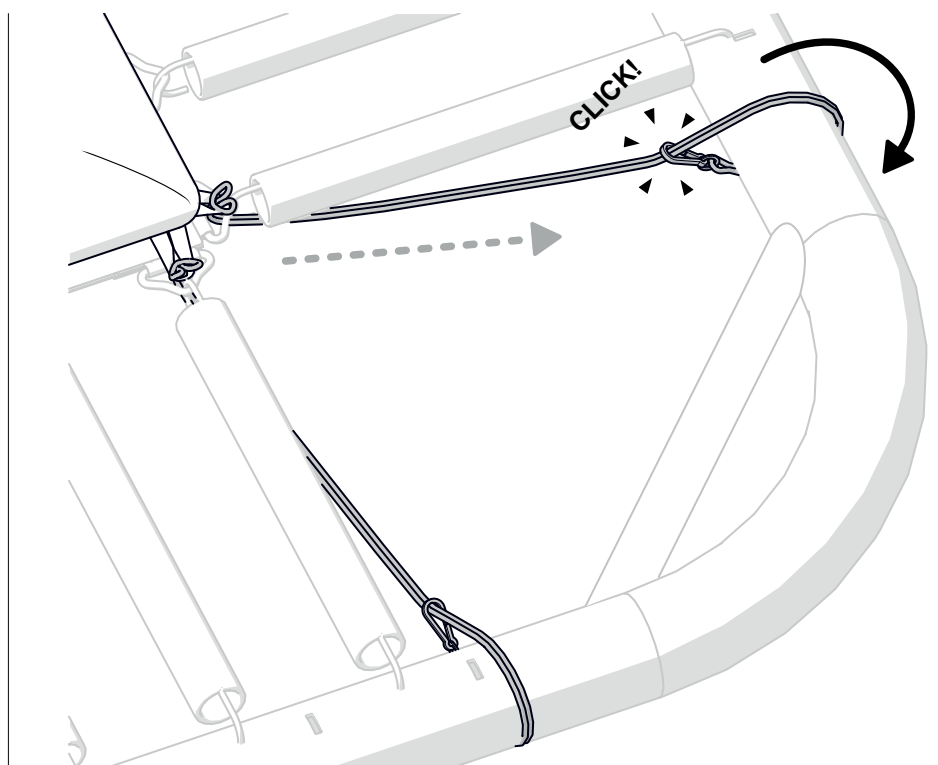

4

EN Attach the sides of the tent to the trampoline by threading each pre-installed bungee cord through the nearest spring loop on the trampoline mat, wrapping it around the frame, and securing it with the plastic hook.

Note: If a bungee cord does not align with a spring loop on the mat, you can move it to another free loop at the bottom of the tent.

FI Kiinnitä teltan sivut trampoliiniin pujottamalla kukin esiasennettu kiinnityslenkki lähimmän jousilenkin läpi trampoliinin matossa, kiertämällä se rungon ympäri ja kiinnittämällä sen muovikoukku itseensä.

Huom.: mikäli joku teltan esiasennettu kiinnityslenkki ei satu kohdalleen maton jousilenkin kanssa, voit vaihtaa sen paikkaa toiseen vapaaseen silmukkaan teltan alareunassa.

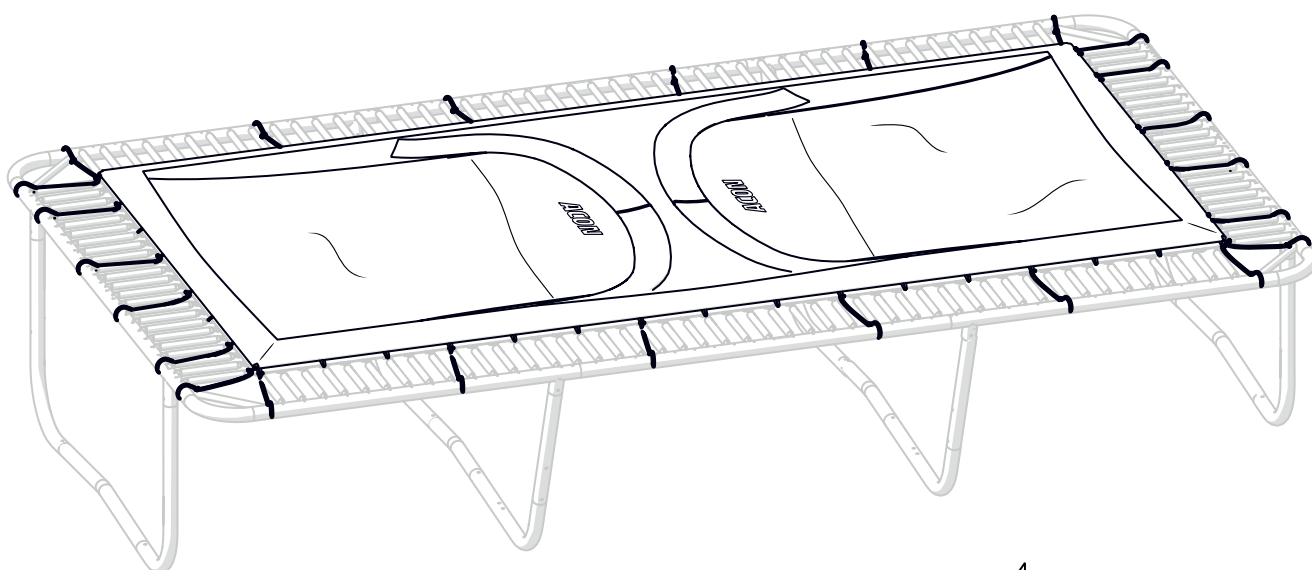

16X

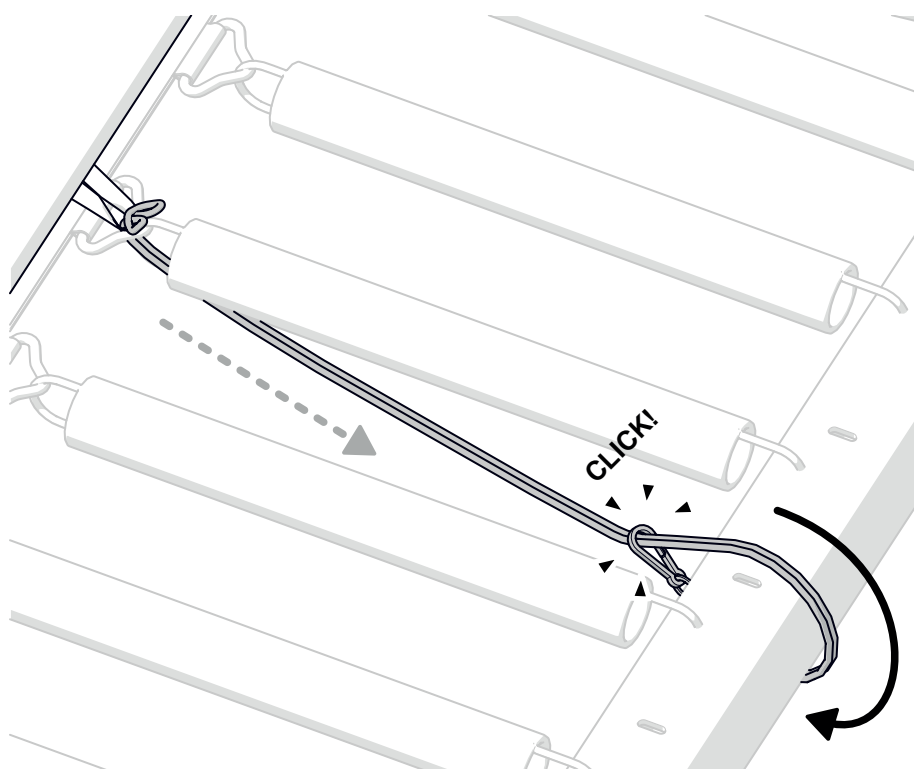
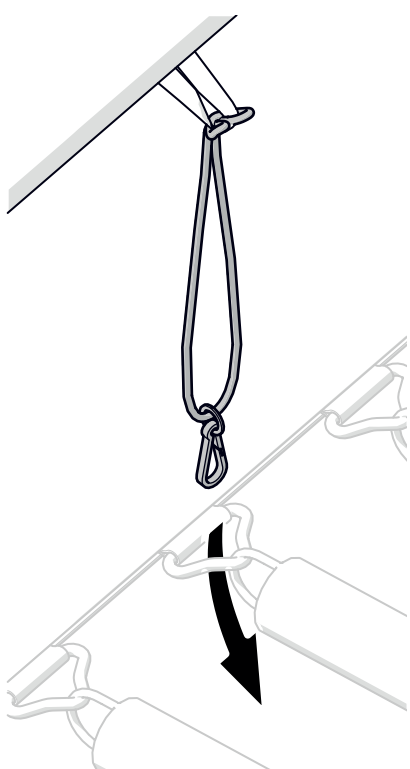

5

EN Place the tent skirt over the springs and secure it to the frame using the separate bungee cords. Thread the cord through the loop at the skirt, wrap it around the trampoline frame, and secure it with the plastic hook.

FI Aseta teltan helma jousien päälle ja kiinnitä se runkoon irtolenkeillä. Pujota kiinnityslenkki helman reunassa olevan silmukan läpi, kierrä se trampoliinin rungon ympäri ja kiinnitä sen muovikoukku itseensä.

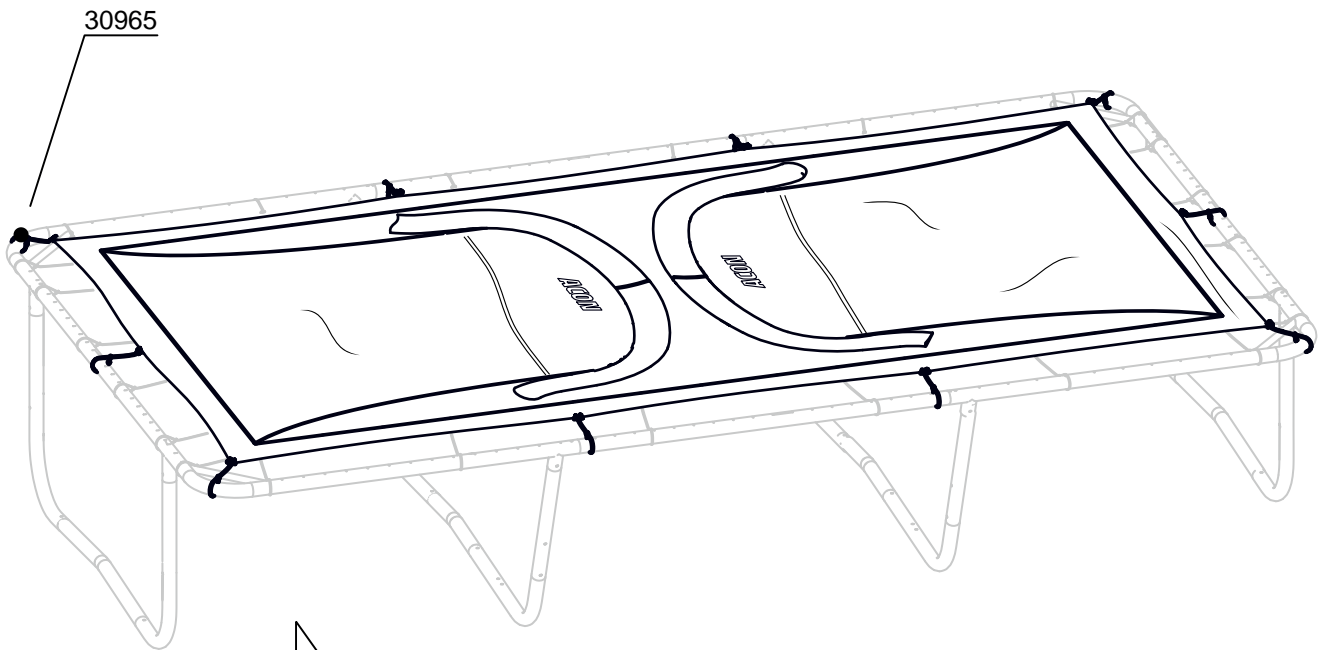

10X

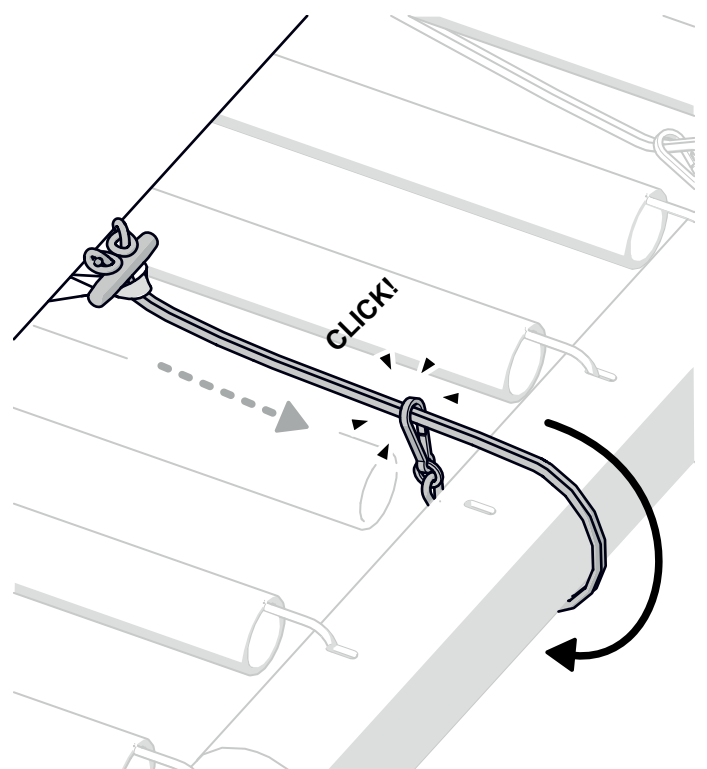
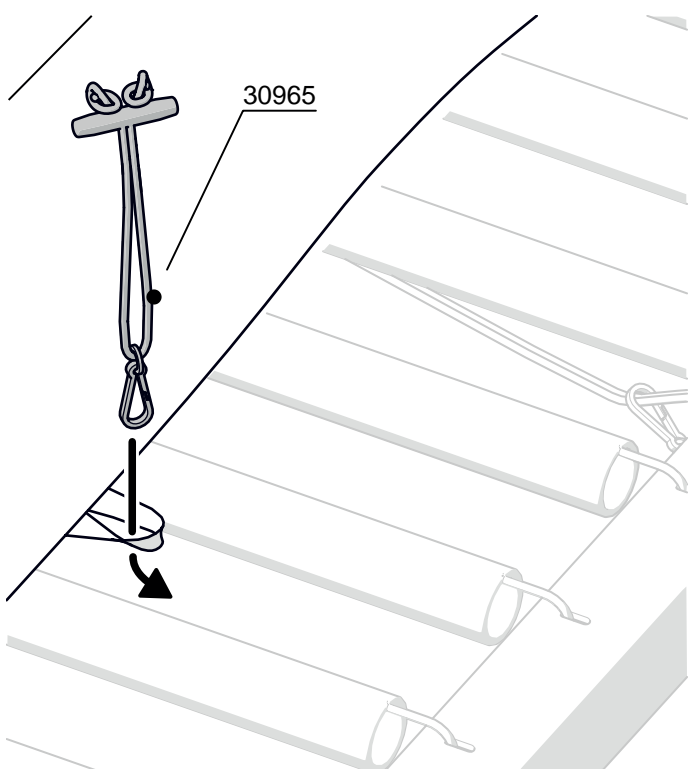

6

EN Open the zippers on the tent's curved sleeves.

FI Avaa teltan kaarevien kujien vetoketjut.

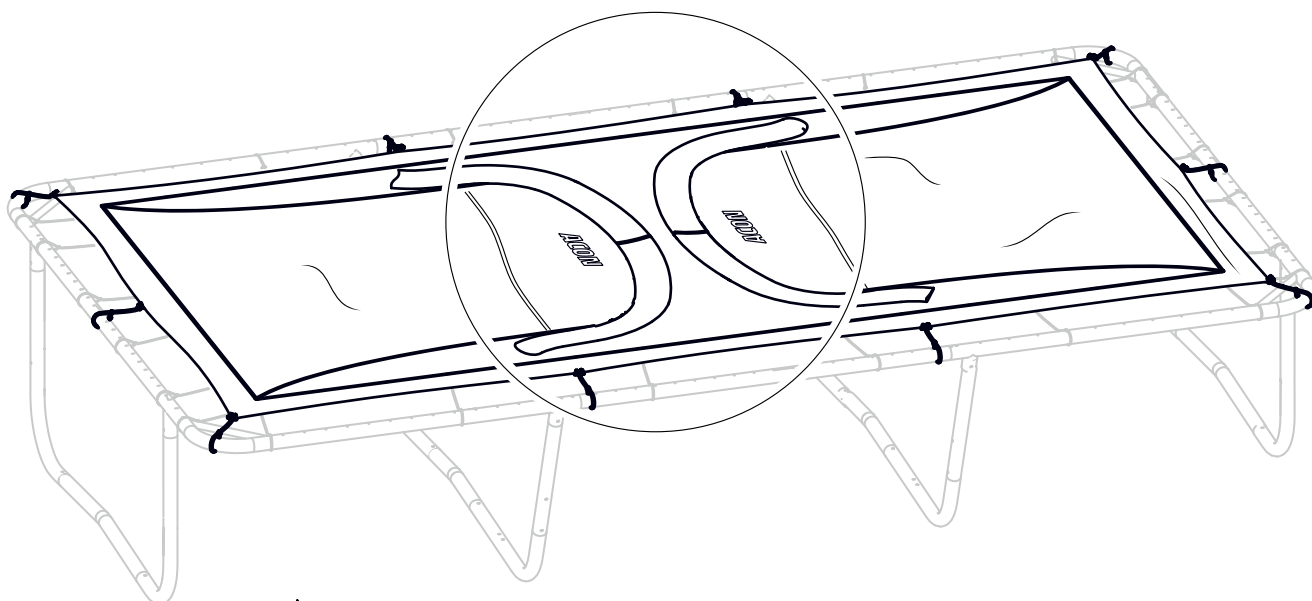

2X

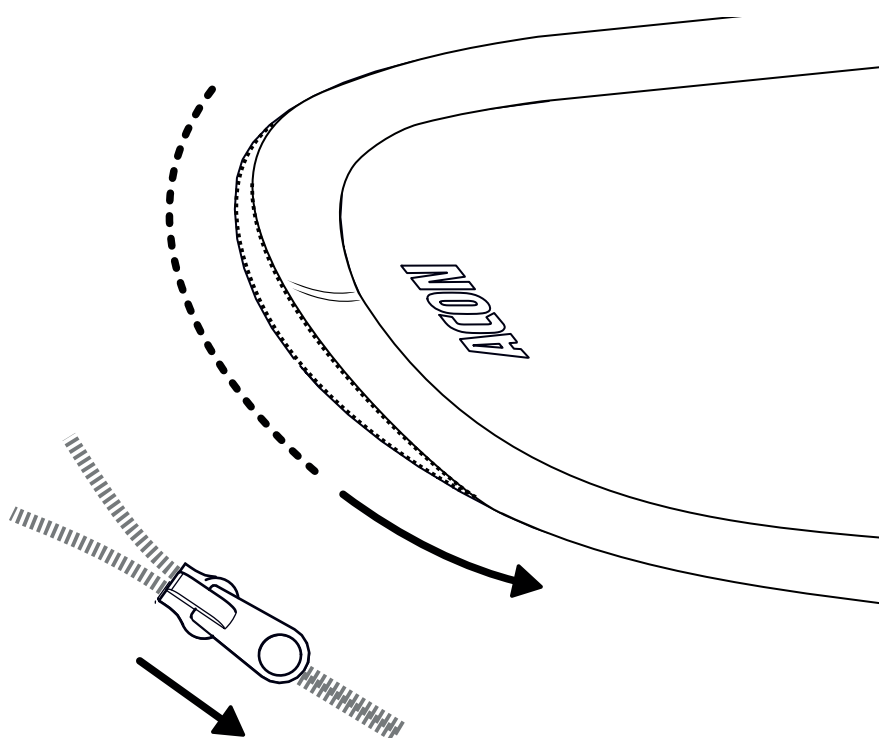

7 **EN** Insert the (empty) air tube into the sleeve of the tent fabric. Lay it out flat, ensuring it doesn't twist. Pull the ends of the air tube out from both sides of the sleeve.



Note: Align the center seams of the sleeve and air tube.

Carefully close the zipper, making sure the air tube is not caught in it.

FI Asenna (tyhjä) ilmaputki telttakankaan kujan sisään. Aseta se tasaisena ja varmista ettei se mene kierteelle. Vedä ilmaputken päät kujan päistä ulos.



Huom.: Kohdista kujan ja ilmaputken keskisaumat kohdakkain.

Sulje vetoketju varovasti ja huolehdi ettei ilmaputki jää väliin.

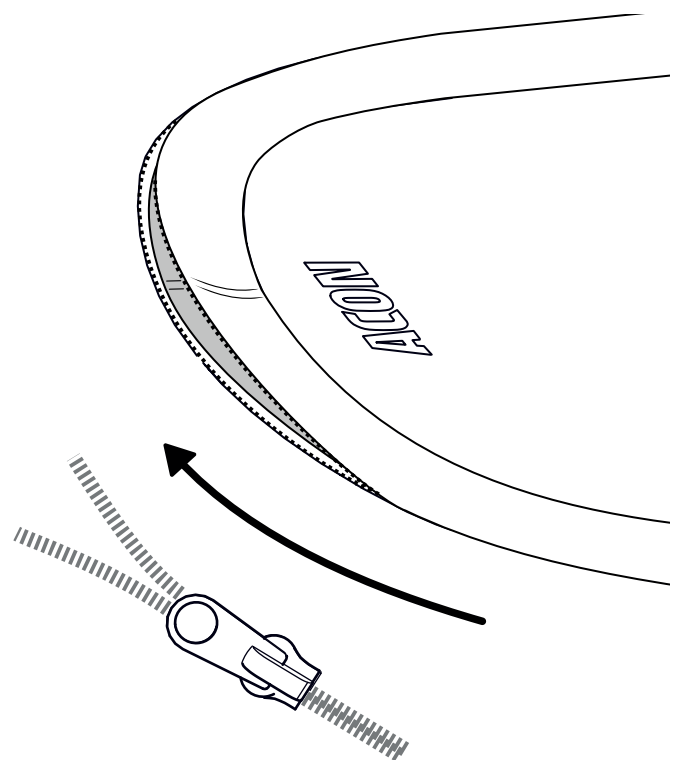
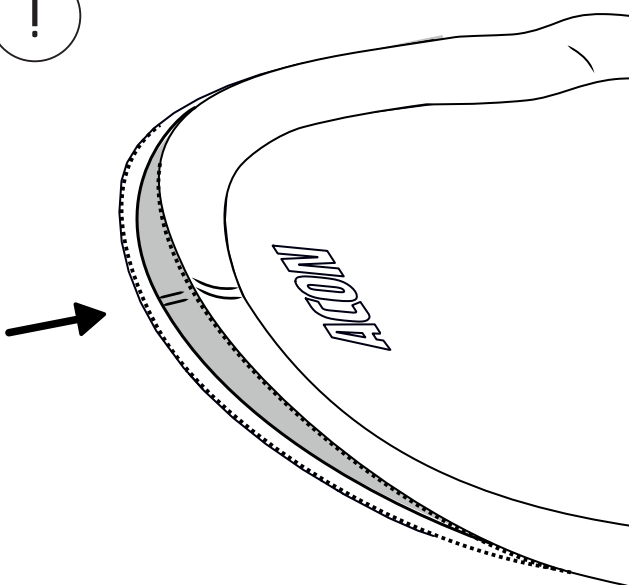
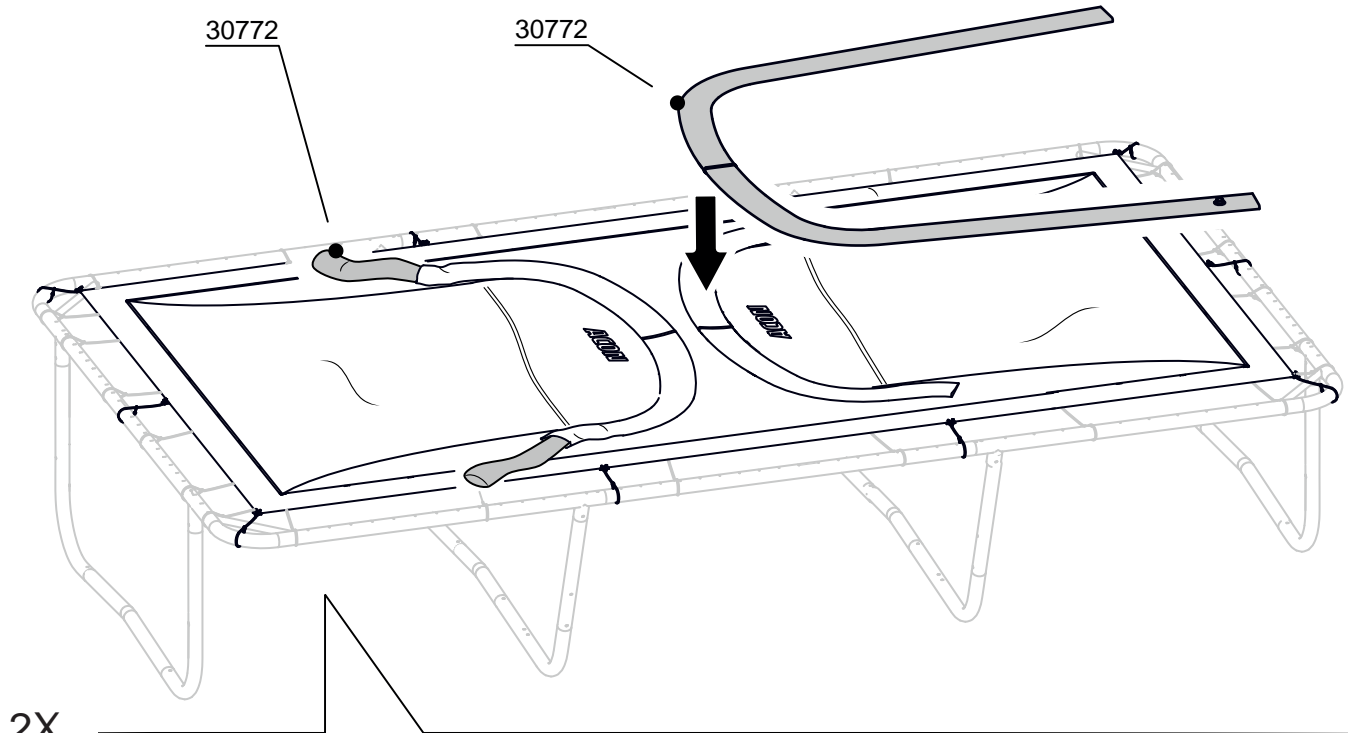

EN Reinstall the trampoline's safety pads. Ensure the ends of the air tubes remain visible.

FI Asenna trampoliinin reunapehmusteet takaisin paikoilleen. Varmista, että ilmaputkien päät jäävät näkyville.

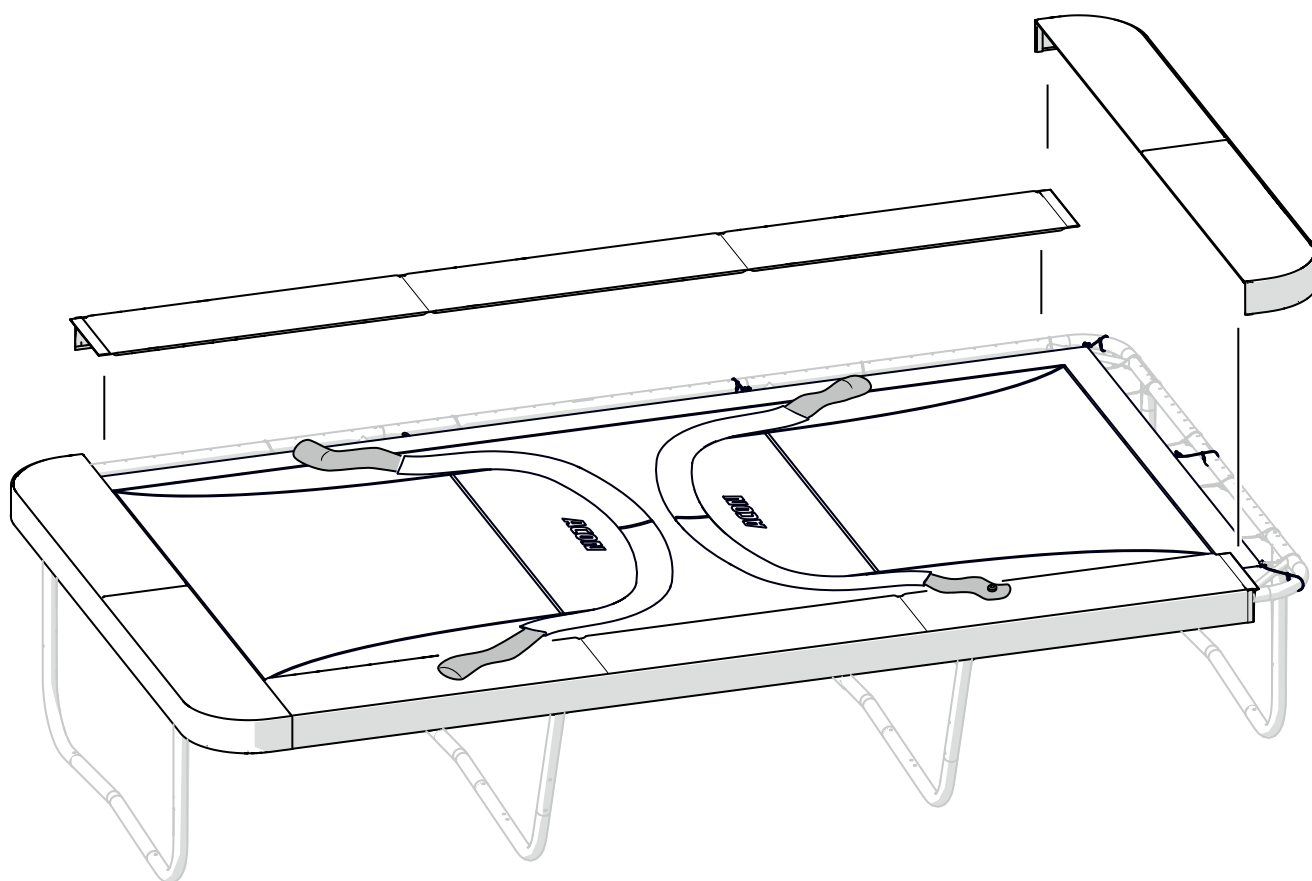

9

EN Expose the air tube valve and open the cap by twisting it counterclockwise. Attach the nozzle of the air pump securely to the valve.

FI Ota ilmaputken venttiili esille, avaa sen korkki kiertämällä sitä vastapäivään. Aseta ilmapumpun kärki tiiviisti venttiiliin paikoilleen.

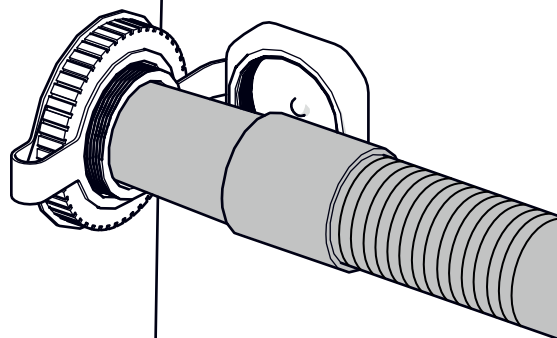
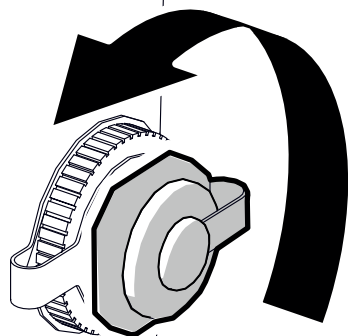
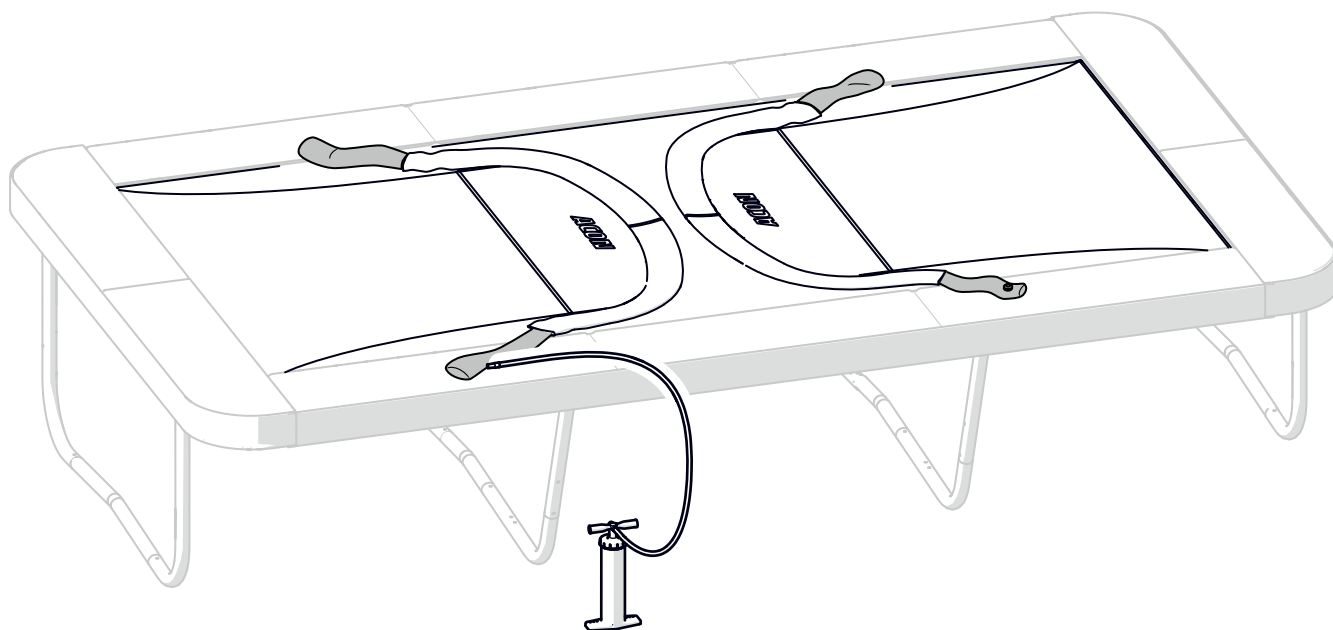

10

EN Inflate the air tube, checking periodically to ensure the tent stays straight. If needed, assist by guiding the air tube upward from the center to help the tent stand.



Note: Before fully inflating the tube (when the arch is still slightly drooping in the middle), check the tent's alignment: The air tube should be equally visible on both sides, and the sleeve fabric should be evenly positioned. Adjust if necessary, then finish inflating.

FI Täytä ilmaputki katsoen välillä, että telttä asettuu suoraan. Auta tarvittaessa käsillä ilmaputkea teltan keskeltä ylöspäin, jotta telttä nousee pystyyn.



Huom: Ennen kuin täytät putken ihan täyteen (kaari roikkuu vielä hieman keskeltä), tarkista teltan suoruus: Ilmaputkea tulisi olla näkyvissä molemmilta puolilta saman verran, ja kujan kankaan pitäisi olla asettunut tasaisesti. Korjaa tarvittaessa ja täytä sitten loppuun.

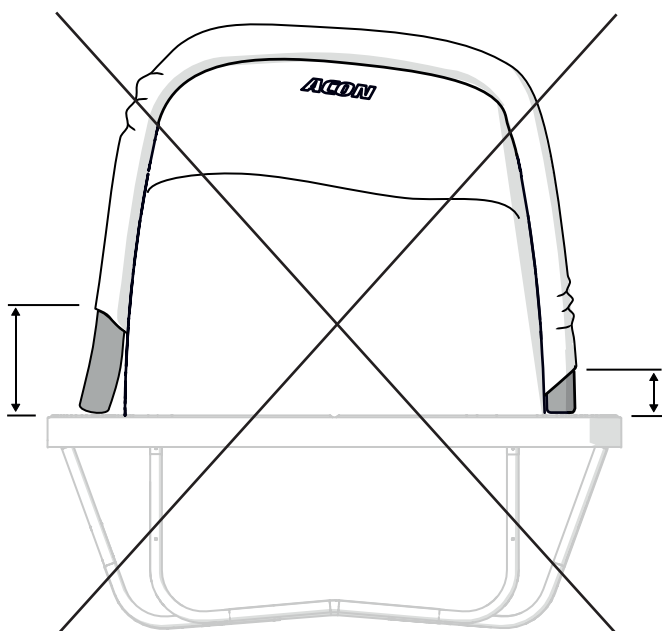
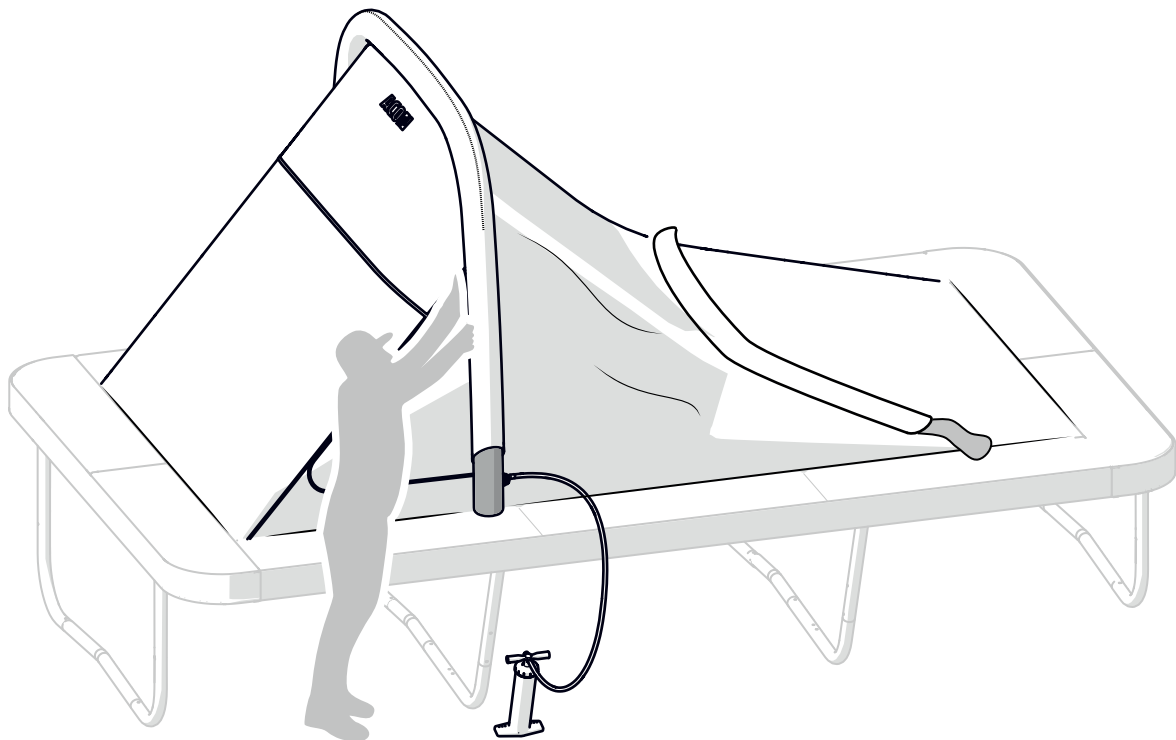

EN 1. Inflate the second air tube following the same steps as the previous one. Be sure to check the tent's alignment before fully inflating the tube. **2.** Carefully close and tighten the valve caps. **3.** If the valve leaks after tightening the cap, ensure the valve body is secure by tightening the rear ring clockwise.

FI 1. Täytä myös toinen ilmaputki edellisen vaiheen ohjeistuksen mukaan. Muista varmistaa teltan suoruus, ennen kun täytät putken täyteen asti. **2.** Sulje ja kiristä venttiilien korkit huolellisesti. **3.** Mikäli venttiili vuotaa korkin kiristämisen jälkeen, varmista että myös venttiilin runko on tiukalla kiristämällä taempaa rengasta myötäpäivään.

1.

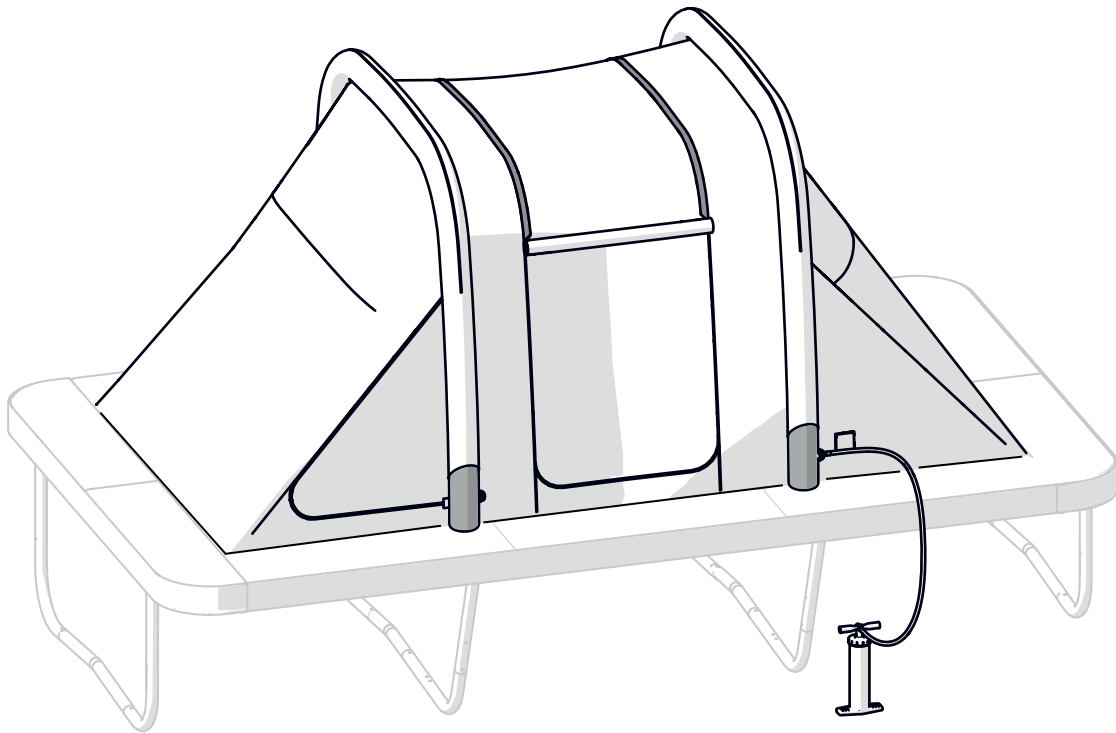

2.

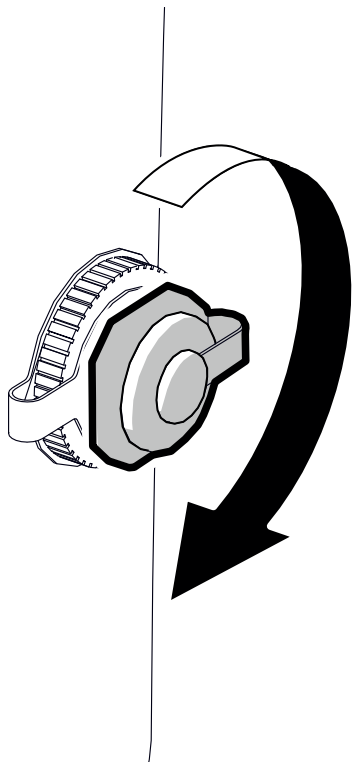

3.

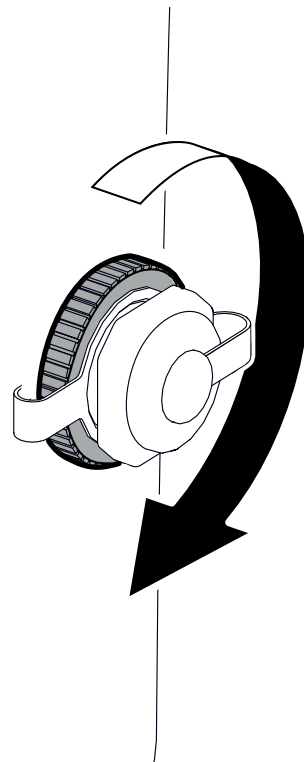

EN Reinstall the enclosure on your trampoline. Ensure that the enclosure door opening aligns with the door opening of the tent. Your ACON Trampoline Tent is now ready for use. Have fun!



WARNING! Always ensure proper airflow inside the tent by keeping the door ventilation openings open. **This is especially important when the tent is used on the ground!**

FI Asenna turvaverkko takaisin paikoilleen. Varmista, että turvaverkon oviaukko on kohdakkain teltan oviaukon kanssa. ACON trampoliinitelttasi on nyt valmis käytettäväksi. Pidä hauskaa!



VAROITUS! Varmista aina kunnollinen ilmankierto teltan sisällä pitämällä ovien ilmanvaihtoaukot avattuina. **Tämä on erityisen tärkeää etenkin maikäytössä!**

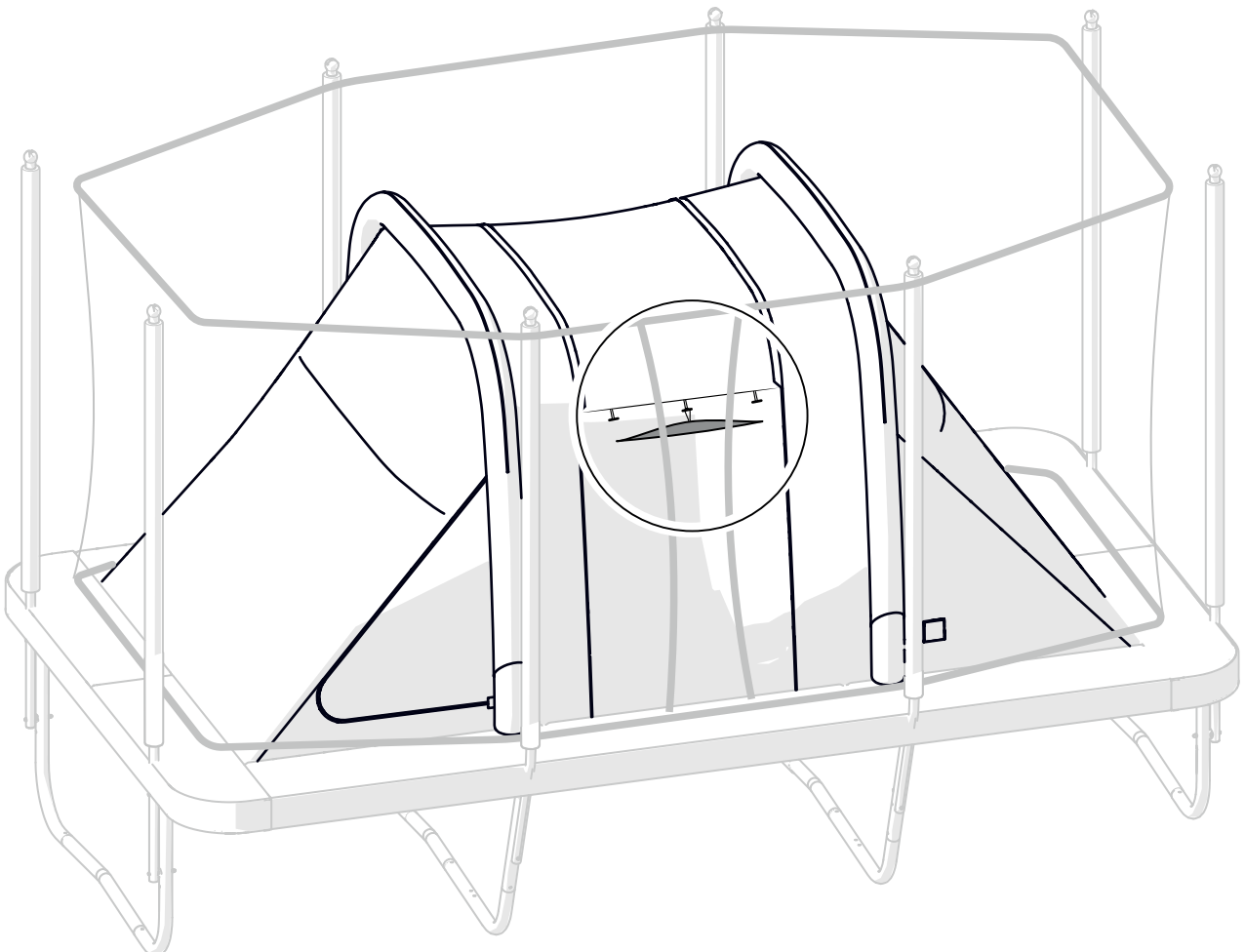
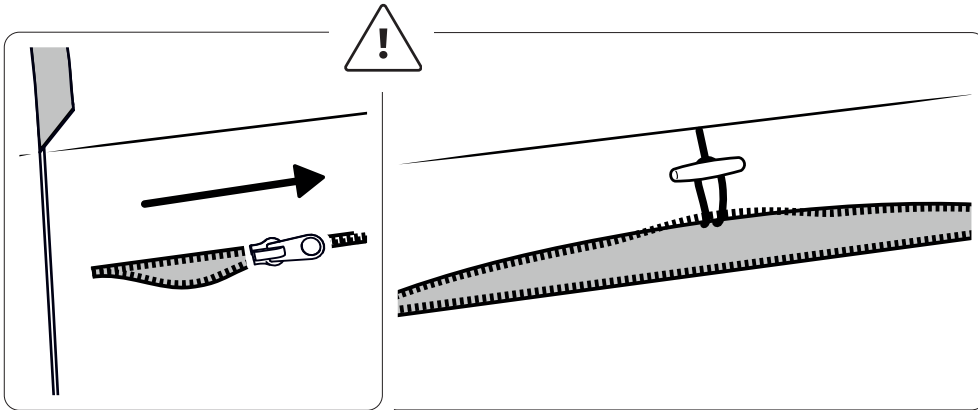

This page is intentionally left blank.

ACON



CONTACT US

USA

Email: customercare.us@acon24.com
Tel: +1 (866) 297 5234
us.acon24.com

CANADA

Email: customercare.ca@acon24.com
Tel: +1-866-297-5234
ca.acon24.com

SWEDEN

Email: kundtjanst@acon24.se
Tel: +46 (08) 12013113
www.acon24.se

EUROPE

Email: customercare.eu@acon24.com
acon24.com

FINLAND

Email: acon@acon.fi
Tel: +358 (0)9 42720823
acon.fi

GERMANY

Email: customercare.de@acon24.com
Tel: +49 302 084 7588
de.acon24.com

FRANCE

Email: customercare.fr@acon24.com
Tel: +33 184 888 762
fr.acon24.com

All rights reserved 2025. ACON Finland OY LTD.
All artworks and illustrations are owned by ACON Finland OY LTD.
Copying or reusing them are prohibited by law.

